

# お取引先各位

令和5年3月吉日  
株式会社スノウチ

## 「セラミックタブ FHT-30」寸法変更のお知らせ

平素は格別のご愛顧を賜り厚く御礼申し上げます。

さて、このたび「セラミックタブ FHT-30」の一部寸法を変更することとなりました。変更箇所は下図をご参照ください。名称の変更はございません。

なお、技量試験等にご使用の場合、使用するセラミックタブと試験要領書に添付するカタログ内容が同一であれば問題ありません。旧製品を使用する場合には旧カタログ(DP3 mm)を、変更後製品を使用する場合には新カタログ(DP4 mm)をご利用くださいますようお願い申し上げます。

新カタログは **4月3日から** 弊社ホームページの「[セラミックタブカタログ](#)」よりダウンロードしてご利用ください。

大変ご面倒をおかけしますが、何卒ご了承賜りますようお願い申し上げます。

敬具

記

■変更時期:2023年4月1日以降出荷分 (変更後商品には変更案内書を同封しております。)

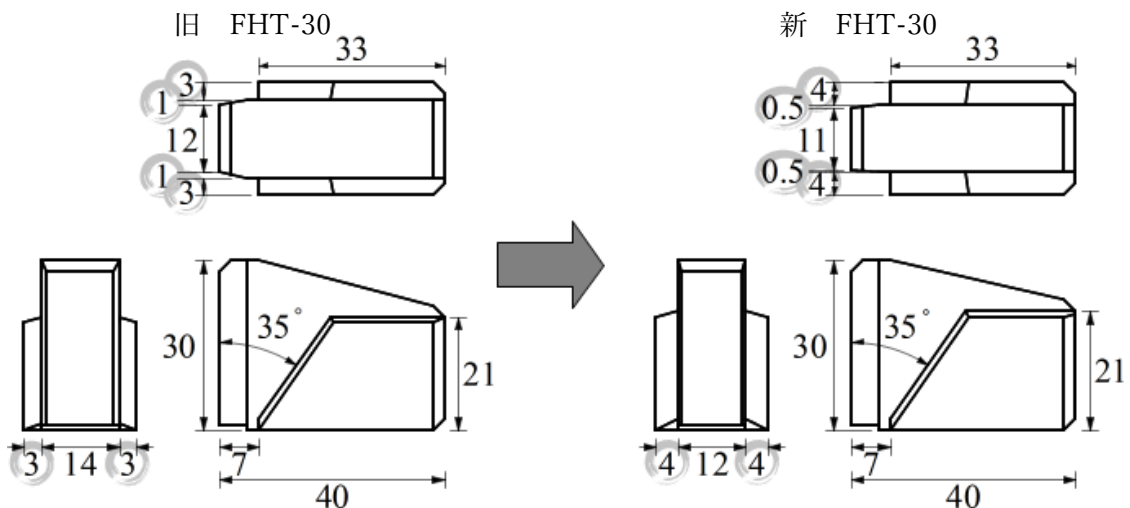

溝深さ(DP) 3 mm(最大 4 mm) ⇒ 4 mm(最大 4.5 mm) へ変更致しました。

溝深さ(DP)を深くすることでセラミックタブ内でアークを安定させる時間が長くなり、余裕をもって運棒を開始できるため、欠陥発生抑制が期待できます。

以上

※平面図は原寸サイズです。  
原寸サイズでプリントされたい方は  
プリント設定を100%にしてください。

規格名	Case	Carton
FHT-30	200	800
FMG-28	200	800

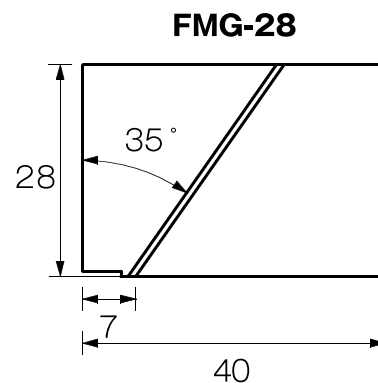
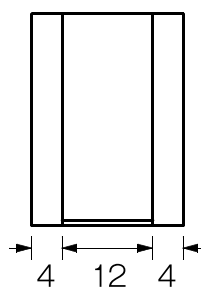
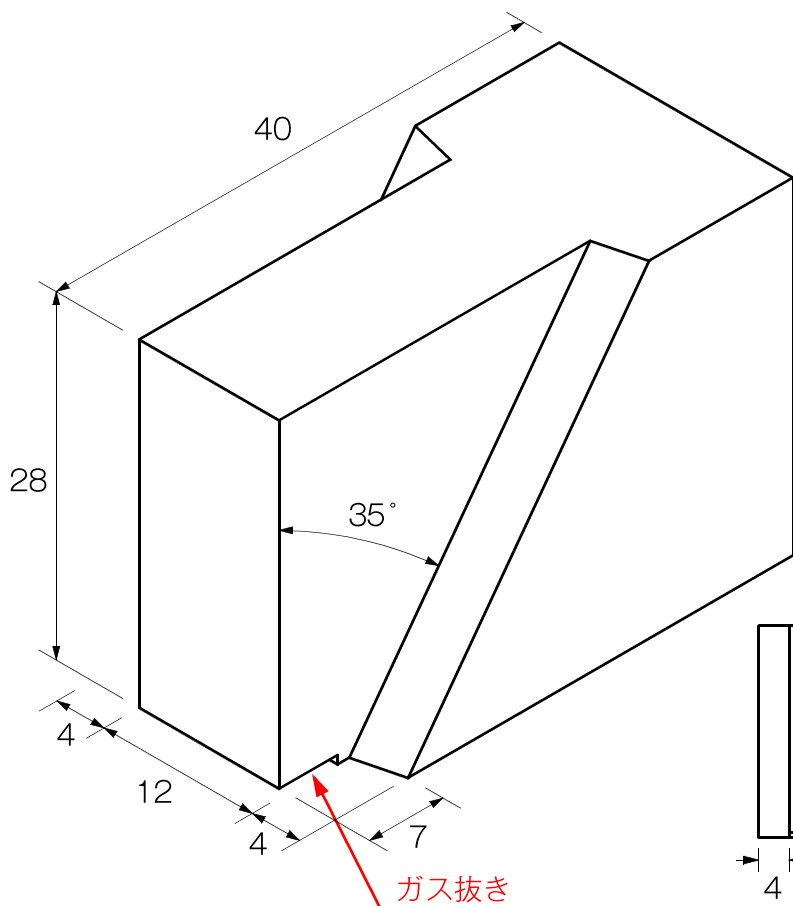
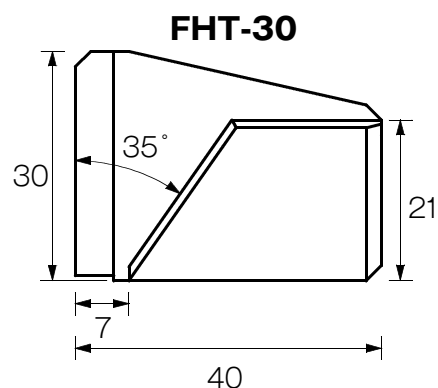
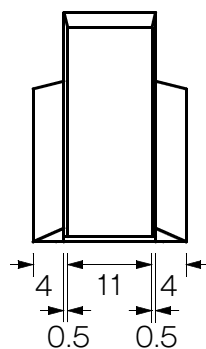
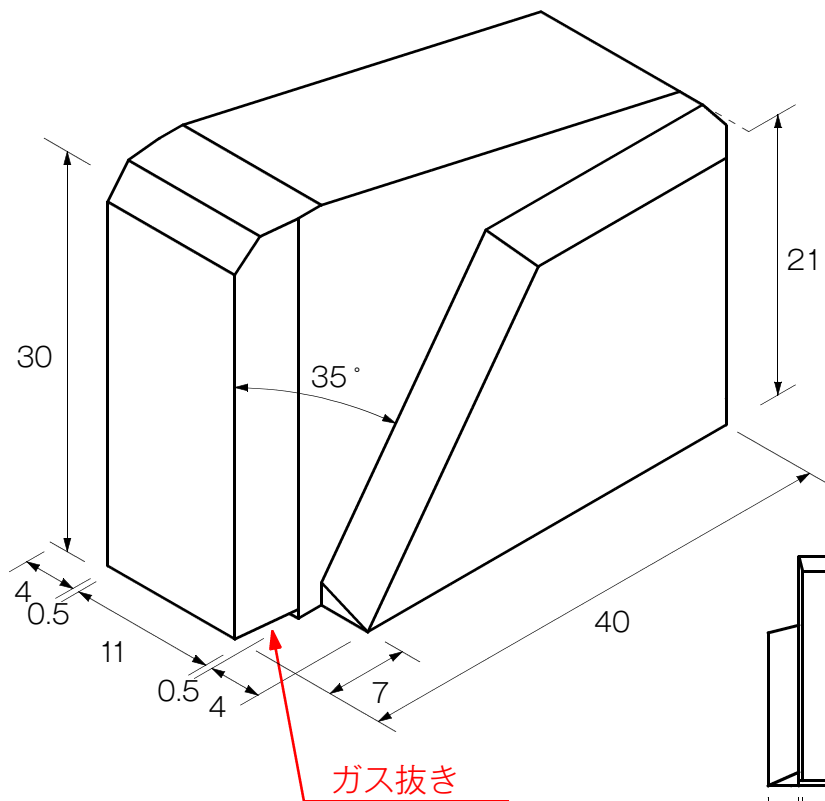

※平面図は原寸サイズです。  
原寸サイズでプリントされたい方は  
プリント設定を100%にしてください。

規格名	Case	Carton
FHT-30	200	800
FMG-28	200	800

